

# Fiche technique

Caractéristiques du produit



## Fourneau à gaz 1 feu

<b>Modèle</b>	<b>Code SAP</b>	00013582
PCD-44G	<b>Groupe d'articles</b>	Fourneaux



- Type d'appareil: Appareil à gaz
- Puissance de la zone 1 [kW]: 1
- Allumage: Flamme éternelle
- Matériel: Inox

<b>Code SAP</b>	00013582	<b>Poids net [kg]</b>	19.00
<b>Largeur nette [mm]</b>	400	<b>Puissance gaz [kW]</b>	10.000
<b>Profondeur nette [mm]</b>	400	<b>Nombre de zones</b>	1
<b>Hauteur nette [mm]</b>	140	<b>Puissance de la zone 1 [kW]</b>	1

# Fiche technique

Dessin technique



## Fourneau à gaz 1 feu

<b>Modèle</b>	<b>Code SAP</b>	00013582
PCD-44G	<b>Groupe d'articles</b>	Fourneaux

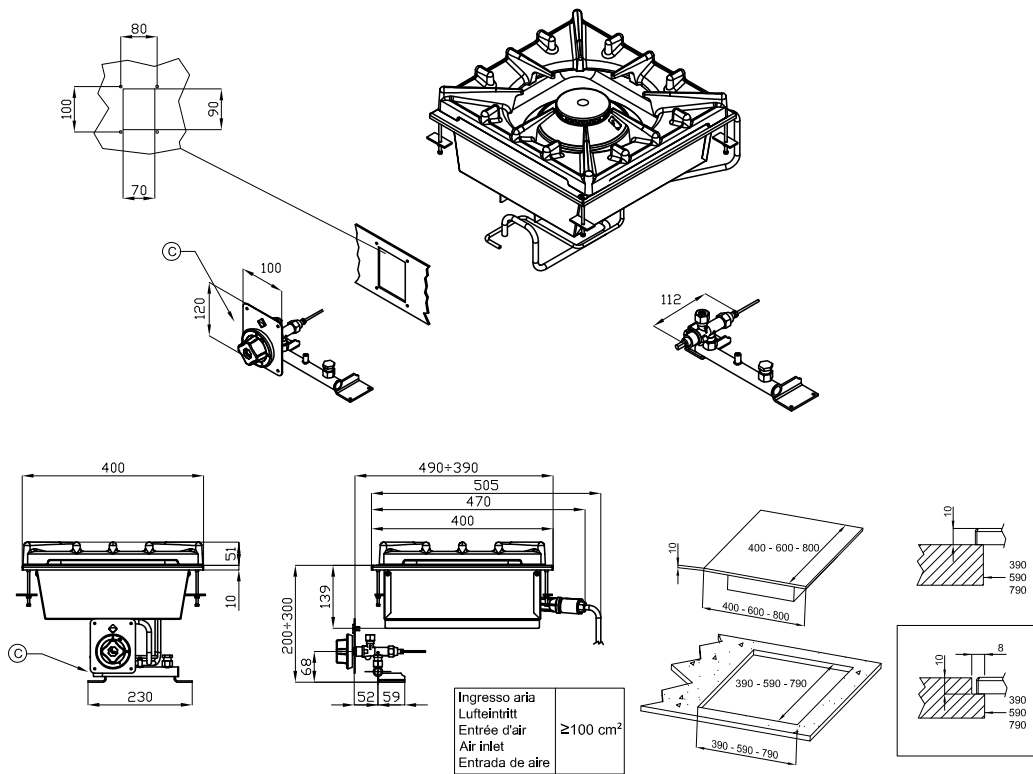

A	Data plate	C	Gas connection	ISO 7-1 1/2" M
---	------------	---	----------------	----------------

# Fiche technique

Paramètres techniques



## Fourneau à gaz 1 feu

Modèle

PCD-44G

Code SAP

00013582

Groupe d'articles

Fourneaux

**1. Code SAP:**

00013582

**2. Largeur nette [mm]:**

400

**3. Profondeur nette [mm]:**

400

**4. Hauteur nette [mm]:**

140

**5. Poids net [kg]:**

19.00

**6. Largeur brute [mm]:**

470

**7. Profondeur brute [mm]:**

700

**8. Hauteur brute [mm]:**

530

**9. Poids brut [kg]:**

23.00

**10. Type d'appareil:**

Appareil à gaz

**11. Type de construction de l'appareil:**

Drop-In

**12. Puissance gaz [kW]:**

10.000

**13. Allumage:**

Flamme éternelle

**14. Matériel:**

Inox

**15. Nombre de zones:**

1

**16. Puissance de la zone 1 [kW]:**

1

**17. Type de contrôle de la puissance:**

Bouton

**18. Informations complémentaires:**

Grille brûleur: 39 x 36 mm

**19. Nombre de feux/foyers:**

1